



ΠΑΝΕΠΙΣΤΗΜΙΟ
ΘΕΣΣΑΛΙΑΣ

Εβίτα Αγγέλη

Ηβυχία...

Θα ξυπνήσει η καφέ αρκούδα

Μια ιστορία ευαισθητοποίησης
για την καφέ αρκούδα



Ηβυχία... Θα ζυπνήσει η καφέ αρκούδα



Η Εβίτα Αγγέλη γεννήθηκε το 1988 στην Αθήνα και ζει στα Ιωάννινα. Είναι απόφοιτη του Παιδαγωγικού Τμήματος Νηπιαγωγών του Πανεπιστημίου Ιωαννίνων και του Π.Μ.Σ. “Εικαστικές Τέχνες στο Δημόσιο χώρο” της Σχολής Καλών Τεχνών του ίδιου Πανεπιστημίου. Είναι πτυχιούχος του τομέα αρμονίου (Autorgan), του Ωδείου Φίλιππος Νάκας και κάτοχος του διπλώματος “Puppet Therapy Program” του School of Puppet Therapy Chile. Έχει διδάξει Κουκλοθέατρο, Θεατρικό Παιχνίδι και

Παιδαγωγικά σε Δημόσια και Ιδιωτικά Ι.Ε.Κ. Το 2014 ίδρυσε στα Ιωάννινα, μαζί με τη Γιάννα Νότη, το πρότυπο Εργαστήρι Τέχνης και Εκπαίδευσης Βυσσινόκηπος (www.vissinokipos.gr) που έχει ως σκοπό την επαφή των παιδιών με την τέχνη και την εκπαίδευσή τους μέσω αυτής. Κύριο αντικείμενο της ενασχόλησής της είναι το κουκλοθέατρο, όπου σε συνδυασμό με τη λογοτεχνία, την ποίηση, τη ζωγραφική και τη μουσική δημιουργεί μια σφαιρική καλλιτεχνική προσέγγιση, προσαρμοσμένη στις εκπαιδευτικές ανάγκες των μαθητών/τριών της, δουλεύοντας με μικρές ομάδες μαθητών ή/και εξατομικευμένα. Από το 2015 δίνει παραστάσεις κουκλοθέατρου με την κουκλοθεατρική σκηνή του Βυσσινόκηπου, όπου γράφει τα σενάρια και τους στίχους, σκηνοθετεί και κατασκευάζει θεατρικές κούκλες. Από το 2023, μετά από μελέτη χρόνων, παρουσιάζει παραστάσεις παραδοσιακού θεάτρου σκιών με τη συνοδεία ζωντανής μουσικής. Το 2018 επιλέγεται ως υπότροφος από την U. NI.MA. Internationale ανάμεσα σε νέους Κουκλοπαίχτες από όλο τον κόσμο. Έχει δημοσιεύσει στο επιστημονικό περιοδικό «Η Μουσική σε Πρώτη Βαθμίδα» με θέμα τη μουσική διδασκαλία μέσω του κουκλοθέατρου και τη θεραπευτική διάσταση των τεχνών στη σχολική ομάδα. Από το 2023 είναι μέλος της ομάδας έργου του Πανεπιστημίου Θεσσαλίας στο πλαίσιο του Προγράμματος “LIFE Bear Smart Corridors (LIFE20 NAT/NL/1107)” όπου της ανατίθεται η δημιουργία παράστασης κουκλοθέατρου με θέμα την ενημέρωση και την ευαισθητοποίηση των μαθητών/τριων της Α' βάθμιας εκπαίδευσης για την προστασία της καφέ αρκούδας.



Κείμενο: Εβίτα Αγγέλη

Επιμέλεια κειμένου: Γιάννα Νότη

Γραφιστική επιμέλεια: Ratoon Graphic Design Buro

Ο Φτερούγας, είναι ένας κοκκινολαίμης, που ζει στην άκρη του δάσους. Έχει φτιάξει τη φωλιά του πάνω σ' ένα μεγάλο δέντρο που χωρίζει το δάσος από τη μικρή πόλη. Εκεί νιώθει όμορφα γιατί μπορεί να συναντάει όποτε θέλει τη Μουσούδα, μια καφέ αρκούδα, που ζει στο δάσος, και τη Λεβάντα, ένα κορίτσι, που ζει στην πόλη.

Σήμερα, όμως, είναι μόνος του. Η Λεβάντα έχει πάει στο σχολείο και η καφέ αρκούδα, που συνήθως του κρατάει συντροφιά τα πρωινά, τρέχει πανικόβλητη δεξιά κι αριστερά και δεν έχει χρόνο για παιχνίδια.

– Μουσούδα, στάσου λίγο. Κοίτα τι σου έφερα, είπε ο Φτερούγας, δείχνοντας στην καφέ αρκούδα το μύλο που είχε κρυμμένο κάτω από τη φτερούγα του.

Η Μουσούδα τον κοίταξε αφηρημένα και συνέχισε να τρέχει βιαστικά, μια από δω και μια από κει..



- Μα τι σου συμβαίνει; Πώς και δεν έχεις όρεξη για παιχνίδι; Σου έκανα κάτι και μου θύμωσες; ρώτησε τρυφερά ο Φτερούγας.

- Άσε με τώρα Φτερούγα, είπε εκνευρισμένη η Μουσούδα. Κοίτα πώς άλλαξε απότομα ο καιρός. Χειμωνιάζει κι εγώ δεν έχω καθόλου χρόνο.

- Ο χειμώνας έχει ήδη έρθει, είπε ο Φτερούγας, ρίχνοντας μια ματιά στο ημερολόγιό του.

- Δεν ξέρω τι λέει στο ημερολόγιό σου. Ξέρω τι μου ψιθυρίζει η φύση τις τελευταίες νύχτες.

- Έχεις σκεφτεί πού θα ξεχειμωνιάσεις;

- Όχι ακόμα, αυτό είναι και το μεγαλύτερό μου πρόβλημα.

- Δεν είσαι ευχαριστημένη με το περσινό σου καταφύγιο;

- Το περσινό μου καταφύγιο μου άρεσε πολύ, το ανακάλυψαν, όμως, οι κυνηγοί. Τους είδα με τα μάτια μου πριν λίγες μέρες, όταν το επισκέφτηκα για να ετοιμάσω το «κρεβάτι» μου. Ευτυχώς, πρόλαβα και κρύφτηκα πριν με αντιληφθούν.

- Μακάρι να μπορούσα να σε φιλοξενήσω στη φωλιά μου, είπε λυπημένος και σκεφτικός ο Φτερούγας και ξεμάκρυνε, ενώ η καφέ αρκούδα συνέχισε να ψάχνει για το κατάλληλο μέρος για να περάσει το χειμώνα.



Πλησίαζε πια το μεσημέρι και ο Φτερούγας πετάει προς το σχολείο. Περιμένει τη Λεβάντα για να τη συντροφεύσει στο δρόμο για το σπίτι της.

– Ω! τι ευχάριστη έκπληξη! είπε χαρούμενα η Λεβάντα μόλις τον είδε και έβγαλε από το δοχείο του κολατσιού της τα ψίχουλα που είχαν απομείνει.

Ο Φτερούγας τσίμπησε λαίμαργα τη λιχουδιά και της έδωσε ένα φιλί στο μάγουλο.

– Ξέρεις, Λεβάντα, ήμουν στο δάσος με τη Μουσούδα, είπε. Αλλά δεν είχε καμιά όρεξη για παιχνίδι.



Η Λεβάντα, μόλις το άκουσε, σούφρωσε τα φρύδια της και είπε:

– Μα γιατί δε μου είπες τίποτα; Τόσο καιρό σου λέω ότι θέλω να δω από κοντά μια αρκούδα! Πάμε τώρα στο δάσος να μου τη γνωρίσεις!

– Αποκλείεται! είπε ο Φτερούγας. Αυτή τη στιγμή αυτό είναι αδύνατον! Η Μουσούδα δεν έχει χρόνο για γνωριμίες. Ψάχνει εναγωνίως να βρεί φωλιά για να ξεχειμωνιάσει. Όταν θα πλησιάζει η



Άνοιξη και ανθίσουν τα πρώτα λουλούδια, σου υπόσχομαι ότι θα πάμε να κολυμπήσουμε μαζί της στο ποτάμι.

Η Λεβάντα και ο Φτερούγας είχαν φτάσει πια κοντά στο σπίτι, όταν ακούστηκε μια φωνή από μέσα.

– Λεβάντα, έφτασες; Ώρα για φαγητό!

– Έρχομαι, μαμά! είπε η Λεβάντα και αποχαιρέτησε τον Φτερούγα.

– Φτερούγα, τα λέμε αύριο. Θα σε περιμένω!

– Σε ποιον μιλούσες; ρώτησε η κυρία Μυροίνη, η μαμά της Λεβάντας.

– Στον φίλο μου τον Φτερούγα! Ήρθε να με πάρει από το σχολείο.

Η μαμά πρώτα αναστέναξε και μετά χαμογέλασε σαν να ήθελε να της πει πως τα πουλιά αποκλείεται να μιλάνε.

Ο Φτερούγας πέταξε προς το δάσος. Από ψηλά εντόπισε τη Μουσούδα, που κουβαλούσε κάτι ξερόχορτα. Τα έβαζε μέσα σε μία σπηλιά, που ο Φτερούγας την έβλεπε πρώτη φορά.

- Όστε εδώ θα περάσεις το χειμώνα σου, είπε ο Φτερούγας και προσγειώθηκε πάνω στα ξερόχορτα.

- Ναι! Πιστεύω ότι είναι η καλύτερη φωλιά που έχω βρει έως τώρα. Εδώ δε θα κινδυνέψω, ούτε εγώ ούτε τα μωρά που θα γεννηθούν.

- Ωραία! Καλή ξεκούραση, Μουσούδα μου!

- Φτερούγα! Μην ξεχάσεις να με ξυπνήσεις!

- Μόνη σου θα ξυπνήσεις, δε με χρειάζεσαι.

- Φτερούγα! Θέλω να δω έστω μία φορά το χιόνι. Σε παρακαλώ, ξύπνησέ με μία μέρα με ήλιο και χιόνι!

- Όνειρα γλυκά, Μουσουδίτσα μου!

είπε ο Φτερούγας και πέταξε προς τη φωλιά του.



Εκείνο το βράδυ ο καιρός άλλαξε απότομα. Ο δυνατός αέρας έριξε από τα κλαδιά των δέντρων όσα φύλλα είχαν απομείνει. Το κρύο θόλωσε τα τζάμια των σπιτιών και η πόλη ντύθηκε με το λευκό μεταξωτό της φόρεμα, την πάχνη.

Το πρωί, η μαμά της Λεβάντας πήρε τη σκούπα και άρχισε να καθαρίζει το μονοπάτι, που από τη μία μεριά οδηγούσε στο κέντρο της πόλης και από την άλλη στο λόφο του δάσους.

- Τι κάνεις εκεί; ακούστηκε μια βροντερή φωνή από μακριά.

Η μαμά της Λεβάντας γύρισε σαστισμένη και είδε τον κυνηγό.

- Καθαρίζω το μονοπάτι από το χιόνι. Αν το αφήσω έτσι, το χιόνι θα παγώσει και πολύ φοβάμαι πως θα γλιστρήσουμε.

- Άσ' το όπως είναι! Το χρειάζομαι! φώναξε ο κυνηγός.

- Το χιόνι χρειάζεσαι; ρώτησε σαστισμένη η κυρία Μυροίνη.

- Φυσικά! Ο καιρός άλλαξε απότομα και τα θηράματά μου με περιμένουν!

- Τι θέλεις να πεις; ρώτησε η κυρία Μυροίνη.

- Αυτή τη στιγμή η τρομερή αρκούδα θα γυροφέρνει, ψάχνοντας καταφύγιο για το χειμώνα. Είμαι σίγουρος ότι η αλλαγή του καιρού αιφνιδίασε τα άγρια ζώα. Είναι ευκαιρία, λοιπόν, να πιάσω την τρομερή αρκούδα που τριγυρνά μέσα στο δάσος μας.

- Λες να τα καταφέρεις; ρώτησε με αγωνία η κυρία Μυροίνη.

Ο Λυκούργος, ο κυνηγός, έγνεψε το κεφάλι του με σιγουριά και προχώρησε προς το δάσος, τραγουδώντας.

**Βλέπω στο δάσος χνάρια ποηλιά,
μάλλον εδώ ζούνε άγρια θηριά.**

**Τα σημάδια τους ακολουθώ,
θύμα ψάχνω για να βρω.**

**Τ' όπλο όταν έχω στα χέρια μου εγώ
δεν φοβάμαι, πυροβολώ!**



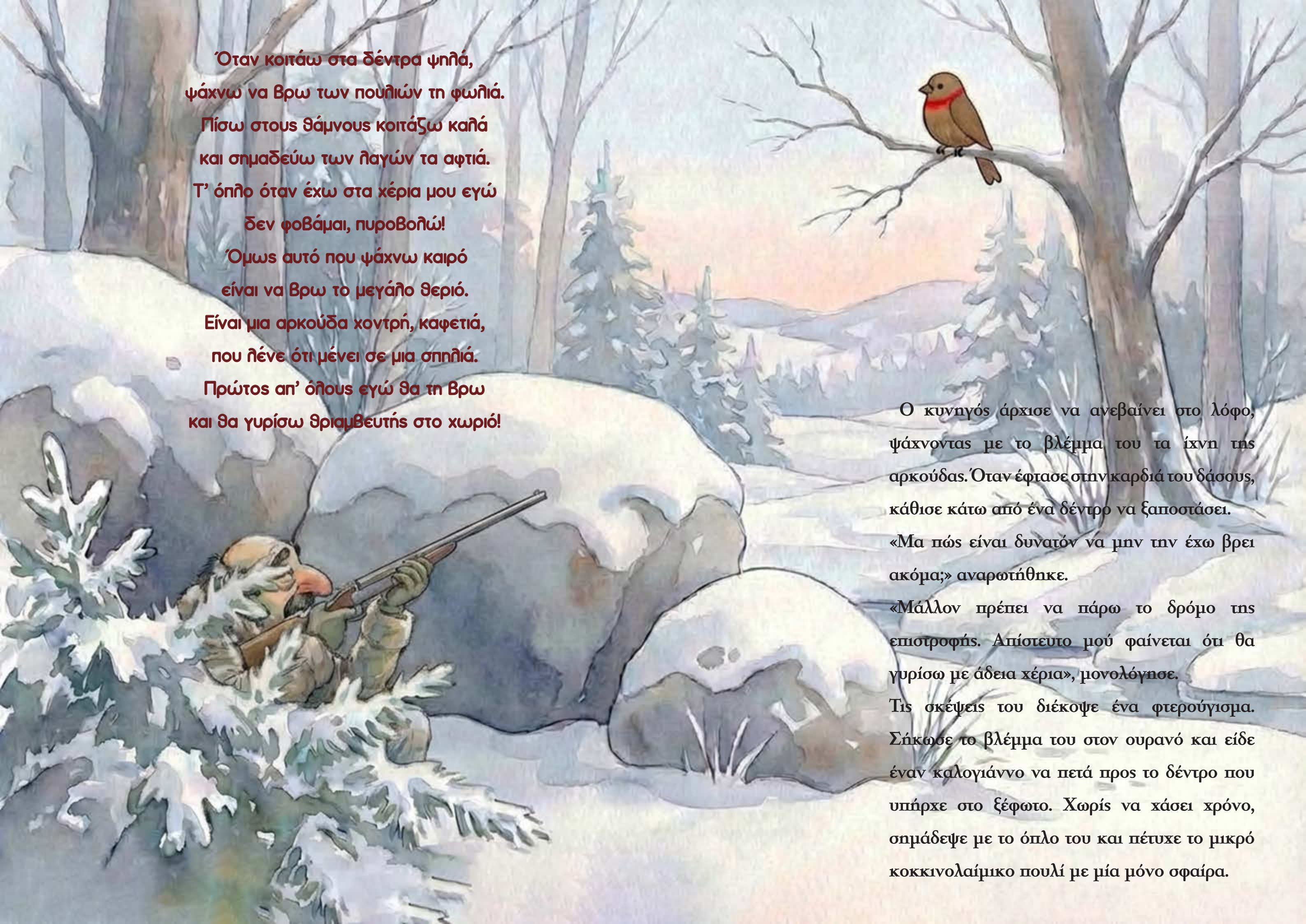

Όταν κοιτάω στα δέντρα ψηλά,
ψάχνω να βρω των πουλιών τη φωλιά.
Πίσω στους θάμνους κοιτάζω καλά
και σημαδεύω των λαγών τα αφτιά.
Τ' όπλο όταν έχω στα χέρια μου εγώ
δεν φοβάμαι, πυροβολώ!
Όμως αυτό που ψάχνω καιρό
είναι να βρω το μεγάλο θεριό.
Είναι μια αρκούδα χοντρή, καφετιά,
που λένε ότι μένει σε μια σπηλιά.
Πρώτος απ' όλους εγώ θα τη βρω
και θα γυρίσω θριαμβευτής στο χωριό!

Ο κυνηγός άρχισε να ανεβαίνει στο λόφο, ψάχνοντας με το βλέμμα του τα ίχνη της αρκούδας. Όταν έφτασε στην καρδιά του δάσους, κάθισε κάτω από ένα δέντρο να ξεποστάσει. «Μα πώς είναι δυνατόν να μην την έχω βρει ακόμα;» αναρωτήθηκε. «Μάλλον πρέπει να πάρω το δρόμο της επιστροφής. Απίστευτο μού φαίνεται ότι θα γυρίσω με άδεια χέρια», μονολόγησε. Τις σκέψεις του διέκοψε ένα φτερούγισμα. Σήκωσε το βλέμμα του στον ουρανό και είδε έναν καλογιάννο να πετά προς το δέντρο που υπήρχε στο ξέφωτο. Χωρίς να χάσει χρόνο, σημάδεψε με το όπλο του και πέτυχε το μικρό κοκκινολαίμικο πουλί με μία μόνο σφαίρα.

– Διάνα! βροντοφώναξε ευχαριστημένος.

Μετά έβαλε το θήραμά του στον ώμο του και πήρε ικανοποιημένος το δρόμο της επιστροφής.

Ο δυνατός κρότος αντήχησε σε όλο το δάσος.

– Τι ήταν αυτό; είπε ο Φτερούγας.

– Κάποιος κυνηγός θα δοκιμάζει το όπλο του, απάντησε η Λεβάντα.

– Αποκλείεται! είπε πάλι ο Φτερούγας. Ο κρότος έρχεται από το μεγάλο δέντρο. Κάτι κακό έχει συμβεί, είπε ανήσυχος και πέταξε βιαστικά προς τα κει.

Η Λεβάντα έτρεχε στο κατόπι του, προσπαθώντας να αποφύγει ό,τι εμπόδιο υπήρχε στον δρόμο της.

– Κοίτα! Υπάρχουν κόκκινα πούπουλα εδώ, είπε ανήσυχος ο Φτερούγας.

– Ηρέμησε, Φτερούγα! Μπορεί να είναι δικά σου αυτά τα πούπουλα. Με τόση δύναμη που κινείς τα φτερά σου, δεν μου φαίνεται απίθανο να σκόρπισαν μερικά φτερά.

– Λεβάντα, άσε τις κουβέντες και έλα να ψάξουμε!

Και χωρίς να περιμένει απάντηση, φτερούγισε μέχρι την κορυφή του δέντρου.

– Λεβάντα, Λεβάντα! Υπάρχει μία φωλιά εδώ!

– Λογικό μού φαίνεται. Στις κορυφές των δέντρων σάς αρέσει να χτίζετε τις φωλιές σας.

– Λεβάντα! Κανένα πουλί δεν αφήνει μόνα τα αβγά του με τόσο κρύο. Πριν προλάβει να απαντήσει η Λεβάντα, ο Φτερούγας ξαναείπε:

– Πρέπει να ζεσάνουμε τα αβγά, αλλιώς δε θα αντέξουν στην παγωνιά.

– Έρχομαι αμέσως, είπε η Λεβάντα και άρχισε να σκαρφαλώνει στο δέντρο.

Το χιόνι και η υγρασία είχαν ποτίσει τον κορμό του δέντρου. Η Λεβάντα, λίγο πριν φτάσει στο πρώτο κλαδί, γλίστρησε και σωριάστηκε στο χιόνι.

– Λεβάντα, χτύπησες; ρώτησε ο Φτερούγας.

– Δεν ξέρω, αποκρίθηκε εκείνη. Νομίζω ότι χτύπησα το γόνατό μου, αλλά έτσι όπως είναι παγωμένο όλο μου το σώμα, δεν καταλαβαίνω τίποτα!

– Περίμενε, έρχομαι να σε βοηθήσω, είπε ο Φτερούγας και πέταξε προς το μέρος της.

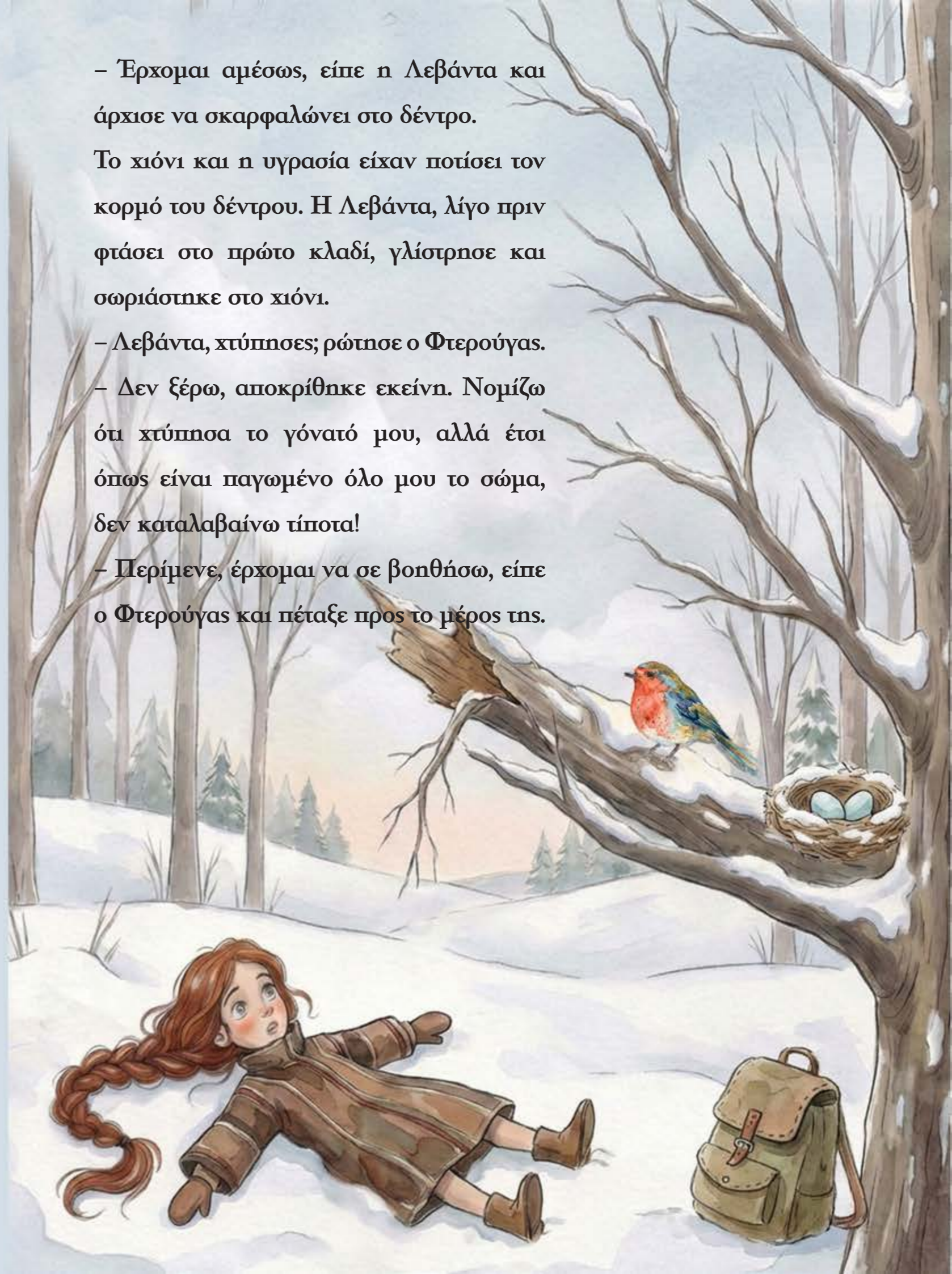

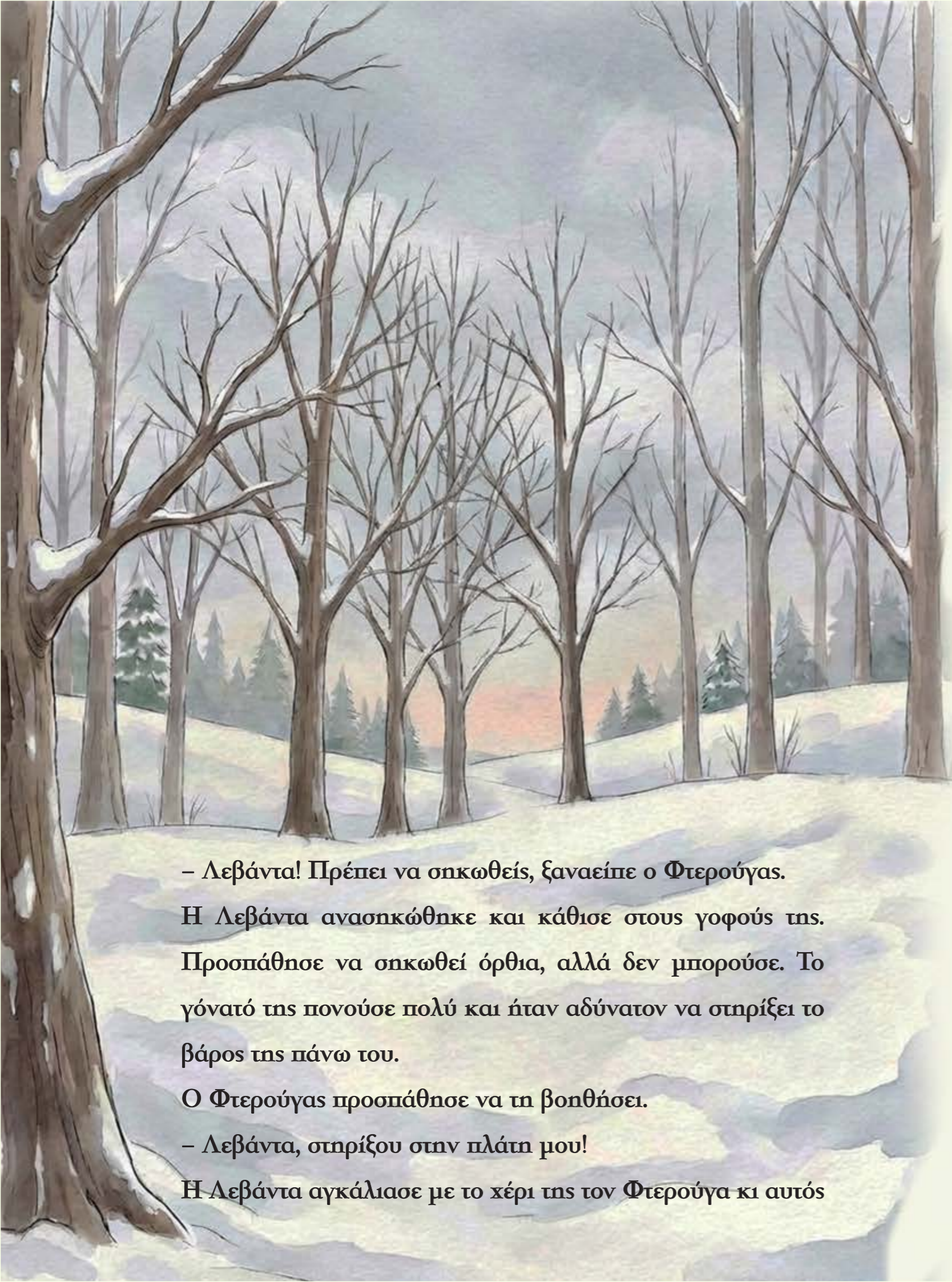

– Λεβάντα! Πρέπει να σηκωθείς, ξαναείπε ο Φτερούγας.

Η Λεβάντα ανασπώθηκε και κάθισε στους γοφούς της. Προσπάθησε να σηκωθεί όρθια, αλλά δεν μπορούσε. Το γόνατό της πονούσε πολύ και ήταν αδύνατον να στηρίξει το βάρος της πάνω του.

Ο Φτερούγας προσπάθησε να τη βοηθήσει.

– Λεβάντα, στηρίξου στην πλάτη μου!

Η Λεβάντα αγκάλιασε με το χέρι της τον Φτερούγα κι αυτός

άρχισε να κινεί με δύναμη τα φτερά του, για να νικήσει τη βαρύτητα και να σηκώσει τη Λεβάντα.

Γρήγορα εγκατέλειψαν την προσπάθεια. Ήταν αδύνατον να σηκώσει αυτό το βάρος ο Φτερούγας.

– Τι θα κάνουμε τώρα; Δε μπορώ να περπατήσω μέχρι το σπίτι μου, είπε η Λεβάντα φοβισμένη.

– Σκούρα τα πράγματα! είπε σκεπτικός ο Φτερούγας και άρχισε να φτερουγίζει γύρω από το δέντρο.

– Μα τι κάνεις, Φτερούγα! Σε βλέπω και ζαλίζομαι, του λέει η Λεβάντα.

– Προσπαθώ να σκεφτώ! Εσύ έχεις χτυπήσει το πόδι σου, τα αβγά είναι μόνα τους και εγώ πρέπει να σας φροντίσω. Δεν μπορώ να είμαι και στους δύο σας συγχρόνως.

– Μείνε με τα αβγά, Φτερούγα. Όταν επιστρέψει η μαμά τους, θα βρούμε τρόπο να γυρίσουμε.

– Έχω μια ιδέα! είπε ο Φτερούγας και πέταξε προς τη φωλιά.

– Τι ιδέα; ψέλλισε με απορία η Λεβάντα.

– Άνοιξε την τσάντα σου!

– Την τσάντα μου; απόρησε η Λεβάντα.

– Ναι, την τσάντα σου! Θα βάλουμε μέσα τα αβγά μέχρι να φέρω βοήθεια.

– Πού θα πας, Φτερούγα;

– Δεν ξέρω, θα ψάξω. Να προσέχεις τα αβγά μέχρι να γυρίσω και να ζεσταίνεις τα χέρια σου με τα χνώτα σου. Θα έρθω όσο πιο σύντομα μπορώ! είπε ο Φτερούγας και χάθηκε μέσα στο χιονισμένο δάσος.



Ο Φτερούγας, καθώς πετούσε μέσα στο δάσος, θυμήθηκε τη φίλη του, τη Μουσούδα, και κατευθύνθηκε προς τη φωλιά της. Μόλις έφτασε, έκραξε δυνατά:

«Μουσούδα, Μουσούδα, ξύπνα!»

Η Μουσούδα ήταν καλά βολεμένη στο μαλακό της στρώμα και ούτε που άκουσε τη φωνή του Φτερούγα.

– Μουσούδα, ξύπνα! Είναι μεγάλη ανάγκη! φώναξε με όλη του τη δύναμη ο Φτερούγας.

– Μα τι γίνεται; Ποιος με ξυπνάει; μурμουρήσε ενοχλημένη η Μουσούδα, ανοίγοντας λίγο τα μάτια της. Ήρθε κιόλας η άνοιξη; Νομίζω ότι έχω κοιμηθεί μόνο μία εβδομάδα!

– Μουσούδα! Ξύπνα, έχει χιονίσει! είπε ο Φτερούγας.

– Χιονίσε; είπε έκπληκτη η καφέ αρκούδα και άνοιξε τη μικρή, αυτοσχέδια

πόρτα της φωλιάς της.

– Επιτέλους, ξύπνησες! είπε ο Φτερούγας ανακουφισμένος.

– Επιτέλους, χιονίσε! φώναξε η Μουσούδα, παρατηρώντας μαγεμένη το χιονισμένο τοπίο.

– Μουσούδα! Χρειάζομαι τη βοήθειά σου, λέει ο Φτερούγας και αρχίζει να αφηγείται όλη την περιπέτειά του.

– Μην ανησυχείς, Φτερούγα! Μπορούμε να φέρουμε τα αβγά και τη Λεβάντα στη σπηλιά μου. Είναι πολύ ζεστά.

– Καταπληκτική ιδέα! είπε ο Φτερούγας.

– Ας μη χάνουμε χρόνο, λοιπόν. Πάμε, Φτερούγα!

– Μισό λεπτό, θέλω να σου ζητήσω μία χάρη.

– Ό,τι θέλεις.

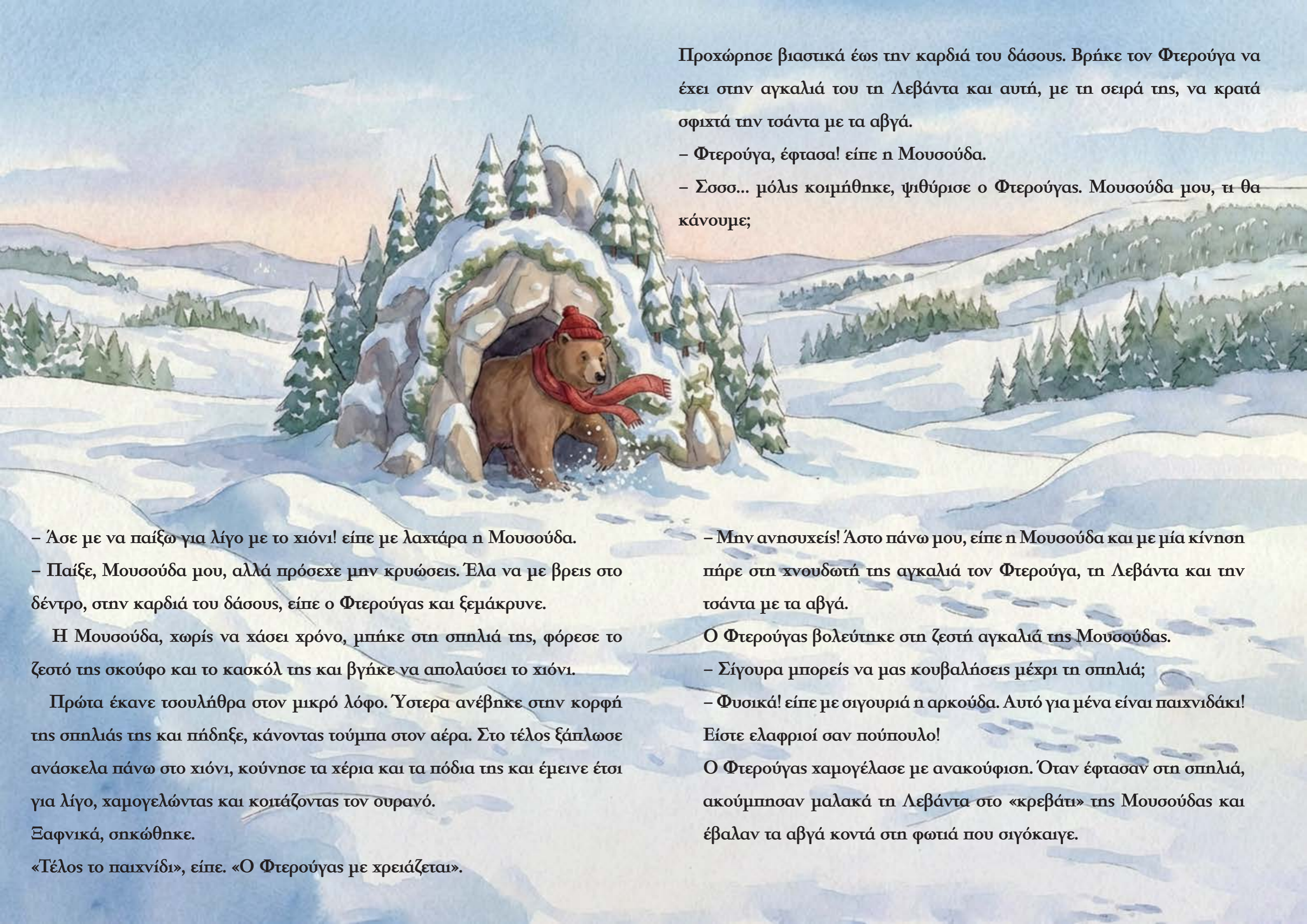

Προχώρησε βιαστικά έως την καρδιά του δάσους. Βρήκε τον Φτερούγα να έχει στην αγκαλιά του τη Λεβάντα και αυτή, με τη σειρά της, να κρατά σφιχτά την τσάντα με τα αβγά.

– Φτερούγα, έφτασα! είπε η Μουσούδα.

– Σσσο... μόλις κοιμήθηκε, ψιθύρισε ο Φτερούγας. Μουσούδα μου, τι θα κάνουμε;

– Άσε με να παίξω για λίγο με το χιόνι! είπε με λαχτάρα η Μουσούδα.

– Παίξε, Μουσούδα μου, αλλά πρόσεχε μην κρυώσεις. Έλα να με βρεις στο δέντρο, στην καρδιά του δάσους, είπε ο Φτερούγας και ξεμάκρυνε.

Η Μουσούδα, χωρίς να χάσει χρόνο, μπήκε στη σπηλιά της, φόρεσε το ζεστό της σκούφο και το κασκόλ της και βγήκε να απολαύσει το χιόνι.

Πρώτα έκανε τσουλήθρα στον μικρό λόφο. Ύστερα ανέβηκε στην κορφή της σπηλιάς της και πήδηξε, κάνοντας τούμπα στον αέρα. Στο τέλος ξάπλωσε ανάσκελα πάνω στο χιόνι, κούνησε τα χέρια και τα πόδια της και έμεινε έτσι για λίγο, χαμογελώντας και κοιτάζοντας τον ουρανό.

Ξαφνικά, σηκώθηκε.

«Τέλος το παιχνίδι», είπε. «Ο Φτερούγας με χρειάζεται».

– Μην ανησυχείς! Άστο πάνω μου, είπε η Μουσούδα και με μία κίνηση πήρε στη χνουδωτή της αγκαλιά τον Φτερούγα, τη Λεβάντα και την τσάντα με τα αβγά.

Ο Φτερούγας βολεύτηκε στη ζεστή αγκαλιά της Μουσούδας.

– Σίγουρα μπορείς να μας κουβαλήσεις μέχρι τη σπηλιά;

– Φυσικά! είπε με σιγουριά η αρκούδα. Αυτό για μένα είναι παιχνιδάκι! Είστε ελαφριοί σαν πούπουλο!

Ο Φτερούγας χαμογέλασε με ανακούφιση. Όταν έφτασαν στη σπηλιά, ακούμπησαν μαλακά τη Λεβάντα στο «κρεβάτι» της Μουσούδας και έβαλαν τα αβγά κοντά στη φωτιά που σιγόκαιγε.

– Τώρα τι θα κάνουμε; ρώτησε ανυπόμονα ο Φτερούγας. Η Λεβάντα πρέπει οπωσδήποτε να επιστρέψει στο σπίτι της. Η μητέρα της θα ανησυχεί!

– Εγώ θα τη γυρίσω! είπε πρόθυμα η Μουσούδα. Άρχισα να συνηθίζω το κρύο.

– Αποκλείεται! αντέδρασε ο Φτερούγας.

– Γιατί; Μην ανησυχείς, φοράω πανωφόρι, δε θα κρυώσω.

– Όχι, Μουσούδα, είπε κατηγορηματικά ο Φτερούγας. Δε φοβάμαι μην κρυώσεις. Το πρόβλημα είναι πιο σοβαρό. Κινδυνεύεις!

– Άσε τους γρίφους, Φτερούγα, και πες μου από ποιον κινδυνεύω! Ποιος μπορεί να μου κάνει κακό; διαμαρτυρήθηκε η Μουσούδα.

– Ο κύριος Λυκούργος, ο κυνηγός. Το ξέχασες ότι έχει βάλει σκοπό της ζωής του να σε πιάσει;

– Έχεις δίκιο, ψέλλισε, μουδιασμένη από το φόβο, η Μουσούδα.

– Μουσούδα, έχω μία καλή ιδέα. Περίμενέ με εδώ! είπε ο Φτερούγας και πέταξε έως την άκρη του δάσους.



Πρώτα άκουσε τη φωνή της κυρίας Μυρσίνης και μετά την είδε να περπατά ανήσυχη, φωνάζοντας.

Ο Φτερούγας πλησίασε προς το μέρος της.

– Κυρία Μυροίνη, της κελάνδησε.

Η κυρία Μυροίνη κοίταξε τριγύρω της παραξενεμένη και συνέχισε να περπατά ανήσυχα.

– Εγώ είμαι, ο Φτερούγας, ο φίλος της Λεβάντας, είπε με θάρρος το πουλί και φτερούγισε στο ύψος του προσώπου της.

– Μα πώς είναι δυνατόν; Από την ανησυχία μου νομίζω ότι μου μιλάει αυτό το πετούμενο, μονολόγησε η κυρία Μυροίνη.

– Δεν το νομίζεις, στ' αλήθεια σου μιλάω! Ξέρω πού είναι η Λεβάντα! είπε ο Φτερούγας και ακούμπησε στον ώμο της.

– Ξέρεις; Πες μου, είναι καλά;

– Περίπου!

– Περίπου; Δηλαδή, δεν ξέρεις πού είναι; ρώτησε θορυβημένη η κυρία Μυροίνη.

– Ξέρω! Πώς δεν ξέρω! Είναι στη σπηλιά της καφέ αρκούδας.

– Στη σπηλιά της καφέ αρκούδας; επανέλαβε τρομαγμένη η κυρία Μυροίνη. Γιατί είναι εκεί; Την άρπαξε η αρκούδα; Πάω αμέσως τώρα να φωνάξω τον κυνηγό! είπε η κυρία Μυροίνη και κίνησε για την πόλη.

– Όχι! είπε απότομα ο Φτερούγας και τέντωσε τις φτερούγες του, κλείνοντάς της το δρόμο. Η Λεβάντα είναι ασφαλής. Απλώς έχει χτυπήσει λίγο στο πόδι της. Μην ανησυχείς!

– Τότε να ειδοποιήσω και το γιατρό, είπε φανερά ανήσυχη η κυρία Μυροίνη.

– Ήρθα έως εδώ γιατί χρειάζομαι τη βοήθειά σου για να γυρίσει πίσω η Λεβάντα.

– Τι πρέπει να κάνω; ρώτησε αποφασιστικά η κυρία Μυροίνη.

– Πρέπει να είμαστε σίγουροι ότι δε θα βρísκεται κανένας κυνηγός στο δάσος μόλις νυχτώσει. Μόνο αυτό χρειάζεται! είπε ο Φτερούγας και πέταξε προς το δάσος.

– Σύμφωνα, είπε η κυρία Μυροίνη και έτρεξε προς την πόλη.

Όταν ο Φτερούγας επέστρεψε στο δάσος, βρήκε τη Λεβάντα και τη Μουσοúδα να συζητούν δίπλα στη φωτιά.

– Λεβάντα, ήρθε η ώρα της επιστροφής! είπε ο Φτερούγας.

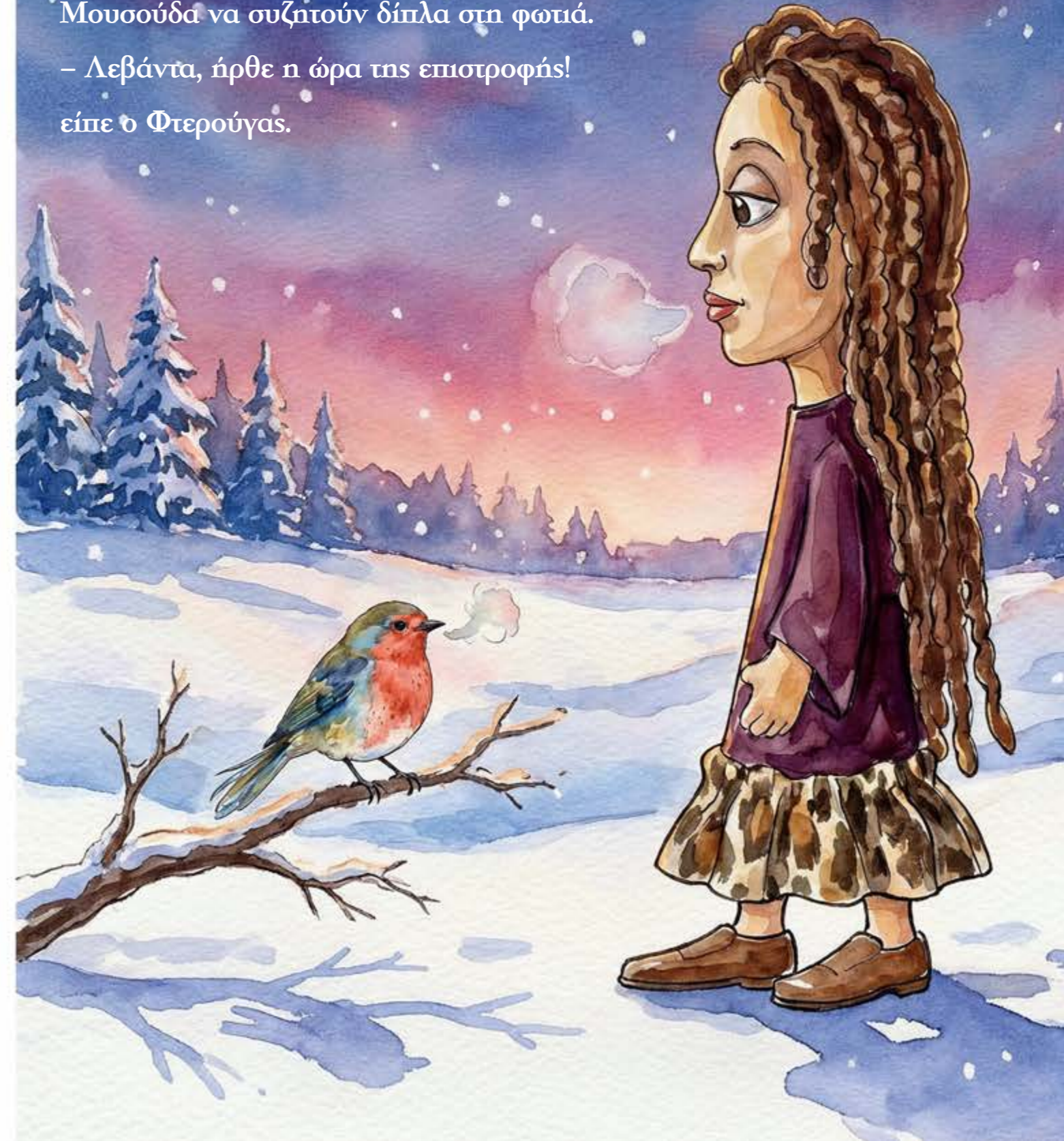



Η Μουσούδα άναψε το φαναράκι της, ντύθηκε ζεστά και πήρε στην αγκαλιά της τη Λεβάντα. Στο δρόμο έμειναν σιωπηλές. Η Μουσούδα απολάμβανε την κάθε πατημασιά της πάνω στο αφράτο χιόνι και η Λεβάντα είχε κουρνιαστεί στη φιλόξενη αγκαλιά της, μισοκλείνοντας τα κουρασμένα της βλέφαρα.

– Νομίζω ότι φτάσαμε, είπε η Μουσούδα μόλις είδε το πρώτο σπίτι της μικρής πόλης. Εκείνη τη στιγμή άναψε το φως της αυλής και βγήκε έξω η κυρία Μυρσίνη.

– Λεβάντα μου! φώναξε ανακουφισμένη και αγκάλιασε την αρκούδα και τη Λεβάντα.

– Φαίνεται ότι ο Φτερούγας σχεδίασε καλά το δρόμο της επιστροφής, είπε η Μουσούδα και έδειξε το μικρό χάρτη.

– Ελάτε μέσα! είπε η μαμά.

– Μουσούδα, απόψε μπορείς να μείνεις μαζί μας, είπε η Λεβάντα.

– Δε γίνεται, πρέπει να επιστρέψω στη σπηλιά μου, απάντησε η Μουσούδα.

– Θα σε περιμένουμε την άνοιξη, λοιπόν! είπε η κυρία Μυρσίνη.

– Μουσούδα, θα έχουμε και κεράσια που σου αρέσουν! συμπλήρωσε η Λεβάντα.

Η μαμά είχε ετοιμάσει ένα καλάθι για τη Μουσούδα. Είχε μέσα ένα βάζο με μέλι και μία φέτα ψωμί.

– Αυτά είναι για εσένα και τον Φτερούγα, είπε. Φαντάζομαι ότι θα είστε πεινασμένοι.

Η Μουσούδα αποχαιρέτησε την κυρία Μυροίνη και τη Λεβάντα και γύρισε στη σπηλιά της.

Ο Φτερούγας την περίμενε. Αφού μοιράστηκαν τις λιχουδιές της κυρίας Μυροίνης, της είπε:

– Τι θα κάνουμε με τα αβγά;

– Μην ανησυχείς, Φτερούγα! Θα τα φροντίσω εγώ. Θα τα μεγαλώσω μαζί με τα αρκουδάκια μου!

– Θα έρχομαι έξω από τη σπηλιά σου, μην τυχόν και χρειαστείς βοήθεια, είπε ο Φτερούγας.

– Νομίζω ότι μέχρι να έρθει η άνοιξη δε θα ξαναυπνήσω, είπε γελώντας η αρκούδα!

ΤΕΛΟΣ



Η Λεβάντα ρωτά και οι επιτόχιμες απαντούν!



Ομάδα έργου LIFE BEAR SMART CORRIDORS Πανεπιστημίου Θεσσαλίας

Πού ζουν οι αρκούδες;

Οι καφέ αρκούδες ζουν σε δάση, βουνά και περιοχές με νερό. Στην Ελλάδα υπάρχουν περίπου 450–500 αρκούδες, κυρίως: στη Δυτική και Βόρεια Πίνδο (Ήπειρος, Δυτική Μακεδονία) στη Ροδόπη (Ανατολική Μακεδονία – Θράκη)

Παγκοσμίως, οι αρκούδες ζουν σε Ευρώπη, Ασία και Βόρεια Αμερική, σε δάση, τούνδρα και ορεινές περιοχές.

Πόσα χρόνια ζει μια αρκούδα;

Στη φύση: 25–30 χρόνια. Σε αιχμαλωσία: μπορεί να φτάσει και 40 χρόνια.

Πόσο ζυγίζει και τι ανάστημα έχει;

Ενήλικες αρσενικές: 150–250 κιλά (κάποιες πάνω από 300).

Ενήλικες θηλυκές: 100–150 κιλά.

Μικρά (νεογνά): 300–500 γραμμάρια στη γέννα.

Όταν στέκεται στα πίσω πόδια: ύψος 2 μέτρα ή και λίγο παραπάνω.

Πόσα μωρά γεννιούνται από μια καφέ αρκούδα;

Γέννα: Μία φορά κάθε 2–3 χρόνια

Περίοδος γέννας: μέσα στον χειμώνα (Ιανουάριο–Φεβρουάριο), ενώ η αρκούδα βρίσκεται στη φωλιά.

Αριθμός μικρών: Συνήθως 2–3 μωρά, σπανιότερα 1–4.

Τα μικρά μένουν με τη μητέρα: περίπου 1,5–2,5 χρόνια, μέχρι να μάθουν να βρίσκουν τροφή και να επιβιώνουν μόνο τους. Το αρσενικό δε συμμετέχει στην ανατροφή — συνήθως ζει μόνο του.

Οι καφέ αρκούδες έχουν παρέα;

Οι αρκούδες δεν είναι συντροφικά ζώα. Ζουν μόνες τους, εκτός από τη μητέρα με τα μικρά.

Μπορεί να συναντηθούν σε περιοχές με άφθονη τροφή, αλλά δεν σχηματίζουν ομάδες.

Με τι τρέφονται;

Οι αρκούδες είναι παμφάγες. Τρώνε φρούτα, καρπούς, ρίζες, βελανίδια, μέλι, έντομα, ψάρια και μικρά ζώα. Το φθινόπωρο τρώνε πολύ για να αποθηκεύσουν λίπος πριν τον χειμερινό ύπνο. Αν δε βρουν την τροφή που θέλουν, ψάχνουν άλλες πηγές, ακόμα και κοντά σε χωριά ή κάδους σκουπιδιών.

Τι κάνουν την ημέρα;

Είναι κυρίως νυχτόβιες, αλλά αν αισθάνονται ασφάλεια, κυκλοφορούν και μέρα. Περνούν την ημέρα ψάχνοντας τροφή, κολυμπώντας ή ξεκουράζονται. Μπορούν να σκαφαλώνουν πολύ καλά σε δέντρα, ειδικά τα μικρότερα.

Η καφέ αρκούδα πέφτει δε χειμώνα νάρκη;

Οι αρκούδες κοιμούνται τον χειμώνα (Δεκέμβριο–Μάρτιο) στη φωλιά τους, όχι συνεχόμενα αλλά σε μια κατάσταση “μισο-ύπνου”. Μπορούν να ξυπνήσουν αν ζεστάνει ο καιρός ή αν κάτι τις ενοχλήσει.

Δεν τρώνε, δεν πίνουν και δεν ουρούν αυτό το διάστημα.

Οι καφέ αρκούδες είναι ατρόμητες;

Οι αρκούδες φοβούνται τους ανθρώπους και αποφεύγουν τη σύγκρουση.

Δεν είναι επιθετικές, εκτός αν αισθανθούν απειλή ή κάποιος πλησιάσει πολύ κοντά στα μικρά τους.

Τι να κάνω αν δω μια καφέ αρκούδα;

Μείνε ήρεμος/η και μην τρέξεις. Απομακρύνσου αργά και μίλα χαμηλόφωνα.

Μην την πλησιάζεις και μην την κοιτάς στα μάτια.



Φτιάξε τη δική σου θεατρική κούκλα

Από τη δεινή στο χαρτί

Το παραμύθι που έχεις στα χέρια σου είναι εμπνευσμένο από την ομώνυμη κουκλοθεατρική παράσταση. Ώρα να γνωρίσεις τις θεατρικές κούκλες που πρωταγωνίστησαν!

Μουβούδα



Λεβάντα



Λυκούργος ο κυνηγός



Φτερούχας



Κυρία Μυρβίνη



Υλικά που
θα χρειαστείς:

εφημερίδα
χαρτοταινία
ρολό από χαρτί υγείας
πιστολάκι σιλικόνης
ύφασμα σοκσο
πινέλα
χρώματα, ακρυλικά ή τέμπρες
γαλίδι
μαλλί πλεξίματος
κόλλα χειροτεχνίας
χάρακας
βελόνα και κλωστή
ή συρραπτικό

Βήματα κατασκευής:

Κόβουμε το ρολό από το χαρτί υγείας στη μέση και μετά το κόβουμε κάθετα. Το τυλίγουμε γύρω από τον δείκτη μας με τέτοιο τρόπο ώστε να στέκεται πάνω από τη δεύτερη άρθρωση του δακτύλου μας και το κολλάμε με χαρτοταινία. Έχουμε δημιουργήσει έναν κύλινδρο που θα τον χρησιμοποιήσουμε για τον λαιμό της κούκλας.

Τσαλακώνουμε 3-4 φύλλα εφημερίδας μέχρι να γίνουν εύκαμπτα. Παίρνουμε το πρώτο φύλλο και φτιάχνουμε μια μπάλα, στη συνέχεια τυλίγουμε το δεύτερο φύλλο πάνω από την πρώτη μπάλα. Ακολουθούμε την ίδια διαδικασία με τα άλλα δύο φύλλα. Αφού ολοκληρωθεί το τύλιγμα, με το ένα χέρι κρατάμε τη μπάλα από εφημερίδες και με τον δείκτη του άλλου χεριού πιέζουμε ένα σημείο της μπάλας για να κάνουμε μια τρύπα -εάν χρειαστεί μπορούμε να χρησιμοποιήσουμε ένα ψαλίδι. Στην τρύπα της μπάλας εφαρμόζουμε τον κύλινδρο που έχουμε ήδη φτιάξει και με κομμάτια χαρτοταινίας κολλάμε τα δύο μέρη προσεκτικά.

Ακολουθούμε την ίδια διαδικασία σε όλο το κεφάλι της κούκλας μέχρι να καλυφθεί πλήρως με χαρτοταινία. Εάν θέλουμε μπορούμε να προσθέσουμε μύτη, αφτιά, μάτια, σαγόνι, ζυγωματικά ή οποιοδήποτε άλλο χαρακτηριστικό χρησιμοποιώντας μικρότερα κομμάτια εφημερίδας.

Ακολουθεί το βάψιμο του προσώπου. Μπορεί να προστεθεί κόλλα χειροτεχνίας για να γίνει πιο ανθεκτικό το χρώμα και να δέσει καλύτερα το κεφάλι της κούκλας. Αφού στεγνώσει το κεφάλι ζωγραφίζουμε τα χαρακτηριστικά του προσώπου και χρησιμοποιούμε το μαλλί πλεξίματος για τα μαλλιά της κούκλας.

Για το κουστούμι της κούκλας χρειάζεται ένα ύφασμα 60x50 εκατοστά. Διπλώνουμε το ύφασμα στη μέση και το γυρνάμε από την ανάποδη πλευρά και ακολουθούμε τις οδηγίες που φαίνονται στο πατρόν. Εάν δεν υπάρχει η δυνατότητα για ράψιμο μπορείτε να χρησιμοποιήσετε συρραπτικό ή να κάνετε τρεις τρύπες στο ύφασμα, μια για το λαιμό και άλλες δυο για τα χέρια της κούκλας.

Μένει να ενωθεί το κουστούμι με το κεφάλι της κούκλας. Προθερμαίνουμε το πιστολάκι σιλικόνης και όταν είναι έτοιμο τοποθετούμε σιλικόνη γύρω από το λαιμό της κούκλας και μετά εφαρμόζουμε προσεκτικά το κουστούμι.

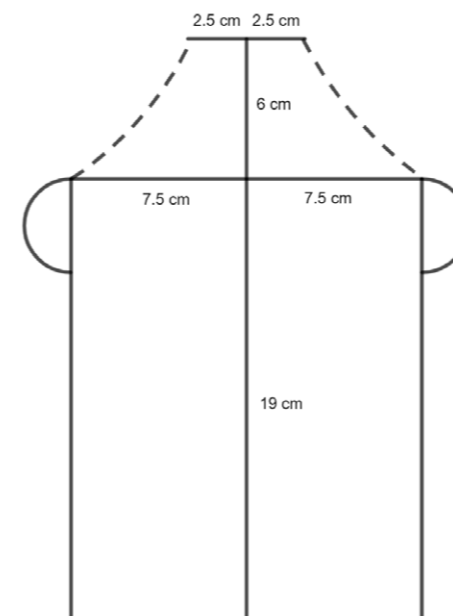

**ΠΟΙΑ ΑΡΚΟΥΔΑ
ΘΑ ΦΤΑΣΕΙ
ΠΡΩΤΗ
ΣΤΗΝ ΣΠΗΛΙΑ;**

Οδηγίες

Ποια αρκούδα θα φτάσει πρώτη στην σπηλιά;

- 1) Ξεκινά το παιδί που θα φέρει μεγαλύτερη ζαριά και συνεχίζει το παιχνίδι δεξιότεροφα.
- 2) Όταν η αρκούδα/πίονι φτάσει στα βραχάκια, περνά από το μονοπάτι και κόβει δρόμο.
- 3) Όταν η αρκούδα βρεθεί στο ποταμάκι, βουτάει για να βρει ψάρια και πάει στην αρχή του ποταμιού.
- 4) Όταν η αρκούδα συναντήσει μια κυψέλη, σταματάει για να φάει μέλι και κάνει τη σειρά της για ένα γύρο.

ΠΙΟΝΙΑ

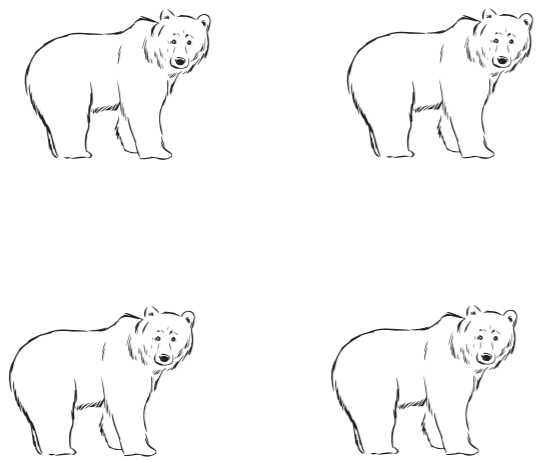

ΒΟΗΘΗΣΕ ΤΗΝ ΚΑΦΕ ΑΡΚΟΥΔΑ
ΝΑ ΦΤΑΣΕΙ ΣΤΗΝ ΣΠΗΛΙΑ ΤΗΣ



ΕΝΑΡΞΗ





Η Λεβάντα, ένα μικρό κορίτσι και ο φίλος της ο Φτερούχας, ένα κοκκινολαίμικο πουλί, αποφασίζουν να εξερευνηθούν μαζί το δάσος.

Ευτυχώς είναι χειμώνας και η καφέ αρκούδα κοιμάται!

Τι θα γίνει όμως όταν μια ζεστή μέρα του χειμώνα
ζυπνήσει η καφέ αρκούδα;

Θα μπορούσαν άραγε μια αρκούδα και ένα παιδί να γίνουν φίλοι;

